

ERSATZTEILE

GEBRÜDER WYSS
Transportgeschäft
SOLOTHURN

Bei Bestellungen Motor- und Chassis-Nummer angeben!

WICHTIG!

Im Interesse einer richtigen und sofortigen Erledigung bitten wir, für Ersatzteil-Bestellungen folgende Angaben zu machen:

1. Motor-No. (siehe Abb. 368) }
2. Chassis-No. (siehe Abb. 367) } meistens die gleiche No.
3. Ersatzteil-No. und Bezeichnung nach Ersatzteilkatalog.
4. Gewünschte Versandart: Frachtgut, Eilgut, Exprefgut, gewöhnliches oder Expref-Postpaket.

Im Zweifelsfalle ist Muster oder Skizze einzusenden.

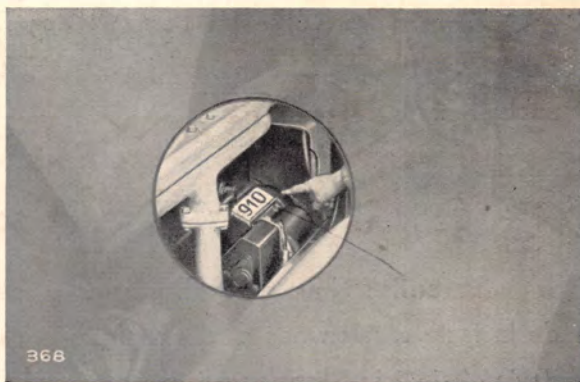
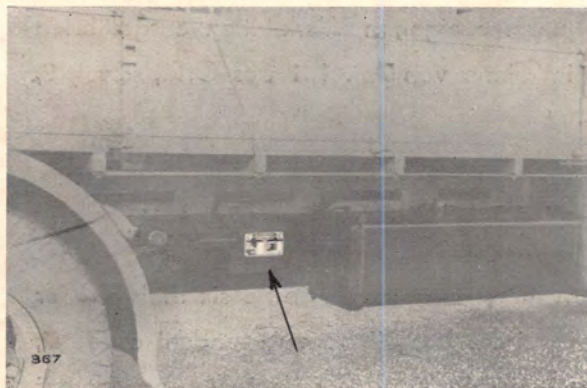

Lors de commandes indiquer le No. du moteur et du chassis!

IMPORTANT!

Dans l'intérêt d'un service rapide et sûr, prière de nous indiquer, lors de commandes de pièces détachées:

1. Le numéro du moteur (voir fig. 368) }
2. Le numéro du chassis (voir fig. 367) } généralement le même No.
3. Le numéro et la désignation des pièces détachées.
4. Le mode d'expédition désiré: P.V., G.V., express, colis postal ordinaire ou express.

En cas de doute, prière d'envoyer des échantillons ou soumettre une esquisse.

Tél. 97 86 35, 97 86 36

Télégrammes: Motorwagen

A. G. Franz Brozincevic & Cie, Motorwagenfabrik, Wetzikon

Auszug aus unseren „Allgemeinen Lieferungsbedingungen“.

Garantie: Wir leisten für Ersatzteile sechs volle Monate Garantie, vom Datum der Faktura an gerechnet, im Rahmen unserer allgemeinen Lieferungsbedingungen. Teile, welche innerhalb dieser Frist durch Material- oder Arbeitsfehler unbrauchbar geworden sind, ersetzen wir kostenlos ab Werk. Alle weiteren Verpflichtungen sind grundsätzlich ausgeschlossen. Die defekten Stücke sind uns **franko** zuzustellen. Bahnsendungen haben an unsere Adresse **Station Kempten** (Zürich) zu erfolgen.

Für Bereifung, elektrische Apparate, Einspritzpumpen, Kugellager und andere Zutaten, welche von uns nicht selbst hergestellt werden, übernehmen wir die gleiche Garantie, wie solche uns von deren Lieferanten gewährt wird.

Ausgeschlossen von der Garantie sind: Defekte, welche von natürlicher Abnutzung, unsachgemäßer oder mangelhafter Behandlung oder Unfällen herrühren.

Ferner lehnen wir jede Haftpflicht ab für Personen- oder Sachschaden, der etwa durch einen Mangel an richtiger Besorgung des Fahrzeuges verursacht wird.

Wird der Wagen innerhalb der Garantiezeit vom Käufer weiterverkauft, oder werden ohne unsere spezielle Einwilligung außerhalb unserer Werkstätten Änderungen oder Reparaturen durch Dritte daran vorgenommen, lehnen wir jede weitere Garantie ab.

Für alle von unserem Personal außerhalb unserer eigenen Werkstätten ausgeführten Arbeiten und Reparaturen wird jegliche Haftung im Sinne von Art. 101 des O.R., Absatz 2, abgelehnt.

Extrait de nos „Conditions générales de livraison“.

Garantie: Nous garantissons nos pièces détachées pour une durée de six mois à dater de la facture, selon nos conditions générales de livraison. Les pièces qui, pendant ce délai, deviendraient inutilisables par suite d'un défaut de matière ou d'un défaut d'usage, seront remplacées par nous, sans frais, à l'usine. Toutes autres obligations sont formellement exclues. Les pièces défectueuses nous seront retournées **franco**. Les expéditions par chemin de fer se feront à notre adresse, en **gare de Kempten** (Zurich).

Pour les pneus, l'équipement électrique, les pompes d'injection, les roulements à billes et autres accessoires qui ne sont pas fabriqués dans nos usines, notre garantie ne dépasse pas celle qui nous est, à nous-mêmes, accordée par nos fournisseurs.

Sont exclues complètement de la garantie, les avaries qui proviennent d'une usure normale, d'une utilisation défectueuse ou contraire aux règles de l'art, ou d'accidents.

En outre, nous déclinons toute responsabilité pour les dommages matériels et les accidents de personnes, qui sont causés par un défaut d'entretien normal du camion.

Nous déclinons toute garantie quelconque si, pendant la période de garantie, un camion était vendu ou, sans notre autorisation spéciale, modifié ou réparé en dehors de nos usines par des tiers.

Nous déclinons toute responsabilité quelconque prévue par l'article 101, alinéa 2, du Code des Obligations, pour des réparations ou des travaux effectués par notre personnel en dehors de nos propres ateliers.

Inhaltsverzeichnis

Blatt No.

1	Kurbelgehäuse
1a	Kurbelgehäuse
1b	Ölwanne und Sieb
2	Ölleitung, Messtab und Einfüllung
3	Filterleitung mit Entlüftung
4	Kurbeltriebwerk
5	Schwingungsdämpfer
6	Nockenwelle
7	Stößel, Schwinghebel und Ventile
8	Kettentrieb
9	Kettenspannrad
10	Zylinder und Zylinderkopf
10a	Zylinder und Zylinderkopf
11	Ölpumpe und Antrieb
12	Wasserpumpe mit Ventilator
10a	Wasserpumpe mit Ventilator Fortsetzung
13	Ansaugrohr, Auspuffleitung und Heizrohr
14	Elektrische Ausrüstung
15	Motoraufhängung
16	Ölfilter
17	Einspritzpumpe
18	Unterdruckpumpe
18a	Unterdruckpumpe

Verlangen Sie Bedienungs-Vorschriften! ✓

Table des matières

Feuille No.

1	Carter
1a	Carter
1b	Carter d'huile et treillis
2	Conduite d'huile, jauge et bouchon de remplissage
3	Tubulure d'aération et conduite pour filtre
4	vilebrequin, embiellage
5	Amortisseur giratoire
6	Arbre à cames
7	Poussoirs, culbuteurs et soupapes
8	Distribution à chaîne
9	Tendeur à chaîne
10	Cylindre et culasse
10a	Cylindre et culasse
11	Pompe à huile avec entraînement
12	Pompe à eau et ventilateur
10a	Pompe à eau et ventilateur
13	Tubulures: admission, échappement et chauffage
14	Équipement électrique
15	Suspension du moteur
16	Filtre à huile
17	Pompe d'injection
18	Pompe à dépression
18a	Pompe à dépression

Demandez nos instructions de service!

Type D 34/ 138-A4-II-37.

A.G. Franz Brozincevic & Cie, Motorwagenfabrik, Wetzikon

Kurbelgehäuse

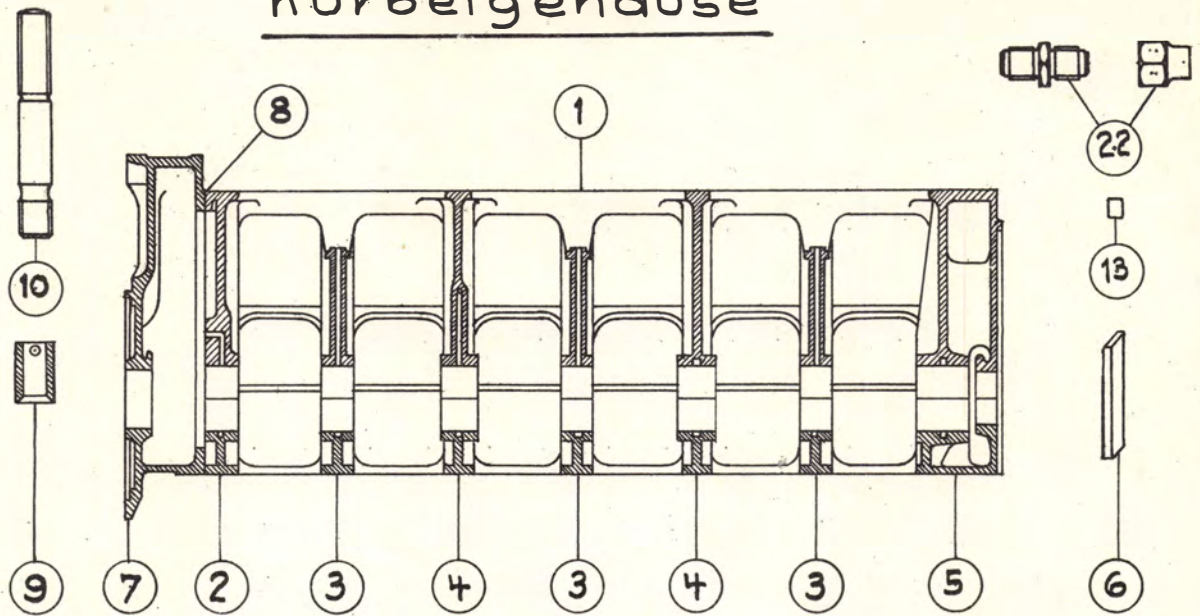

Stück Nr.	Anzahl	Gegenstand	Pos.
D 3401.40	1	Kurbelgehäuse	1
D 3401.26	1	Lagerdeckel I	2
D 3401.36	3	" " II - IV - VI	3
D 3401.37	2	" " III - V	4
D 3401.38	1	" " VII	5
M 3001.26	2	Profilleiste z. Pos. 5	6
D 3401.3	1	Räderdeckel	7
D 3401.16	1	Dichtung zwischen Pos. 1 und 7	8
D 3401.10	7	Fixierröhrchen	9
D 3401.33	16	Stiftschraube M 18 x 198 f. Lagerdeckel	10
Kr K 143	16	Scheibe 18 " "	11
Kr K 117	16	Kr.Mutter M 18 m. Splint " "	12
M 3001.25	14	Fixierstift 8 x 14	13
Kr K 137	14	Stiftschraube M 10 x 90	14
Kr K 143	14	bl. Scheibe 10	15
Kr K 113	14	Mutter M 8	16
Kr K 138	2	Stiftschraube M 10 x 20	17
Kr K 117	2	Kr. Mutter M 10 m. Splint	18
Kr K 137	4	Stiftschr. M 8x18 f.Deckel zu Pumpenantrieb	19
Kr K 143	4	bl. Scheibe 8	20
Kr K 113	4	Mutter M 8	21
F 12567 a	2	Einseit. Rohrverbindung	22
Din 4609	2	Dichtung A 10/16	23
D 3401.15	1	Lagerbüchse	24
D 3408.48	2	Bundstopfen 42 x 1,5	25

Type: D 34.....

Blatt Nr. 1.....

A. G. Franz Brozincevic & Cie, Motorwagenfabrik, Wetzikon

Kurbelgehäuse.

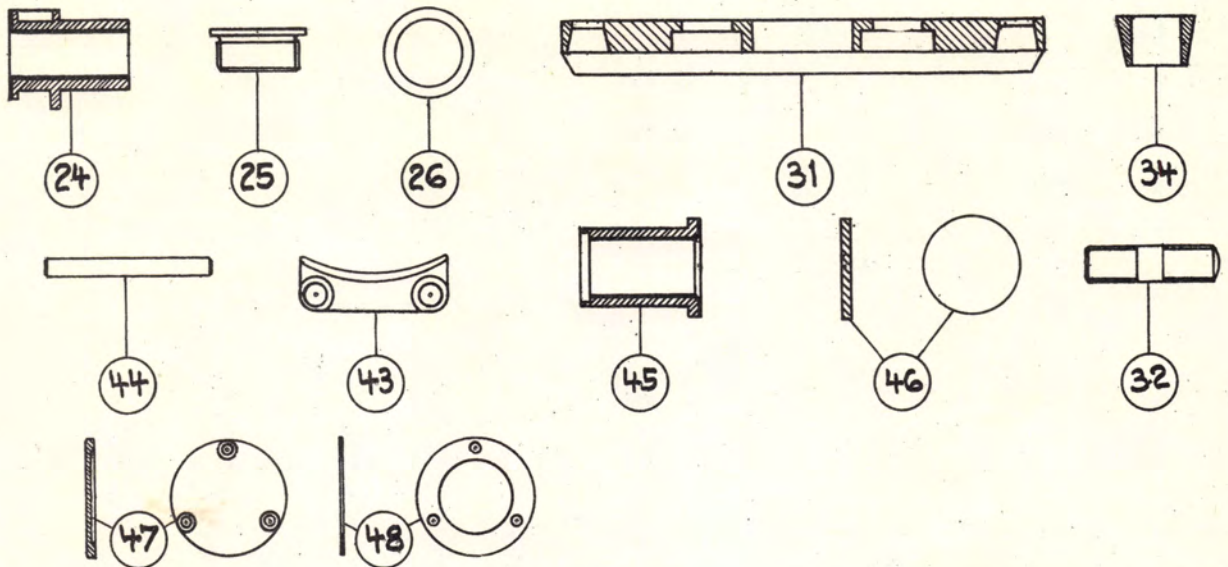

Stück Nr.	Anzahl	Gegenstand	Pos.
D 3408.51	2	Dichtung	26
Kr K 136	14	Stiftschraube M 10 x 20	27
Kr K 117	14	Kr. Mutter M 10 m. Splint	28
Kr K 137	4	Stiftschr. M 10 x 22 f. Anlasserbefestigung	29
Kr K 113	4	Mutter M 10 " "	30
D 3401.41	1	Steg	31
D 3401.42	2	Stiftschraube	32
Kr K 117	2	Kronenmutter M 14	33
F 11788/1	2	Konus	34
Kr K 137	4	Stiftschraube M 10 x 30 f. Lichtmaschine	35
Kr K 143	4	bl. Scheibe 10 " "	36
Kr K 113	4	Mutter M 10	37
Kr K 137	4	Stiftschraube M 8 x 18 für Zwischenrad	38
Kr K 143	4	bl. Scheibe 8	39
Kr K 113	4	Mutter M 8	40
Kr K 138	2	Stiftschraube M 8 x 20 f. Führungsschuh	41
Kr K 117	2	Kr. Mutter M 8 mit Splint	42
D 3401.17	1	Führungsschuh	43
M 3001.12	2	Fixierstift 8 ϕ f. Kurbelgehäuse-Deckel	44
D 3401.19	1	Büchse f. Pumpenradlagerung	45
D 3401.24	1	Verschlussdeckel "	46
D 3401.31	1	Deckel f. Nockenwellenverschluss	47
D 3401.32	1	Dichtung " "	48
Kr K 131	3	Sechskantschraube M 8 x 22 "	49
	3	Federring 8 ϕ "	50

Type: D 34

Blatt Nr. ...1a

A. G. Franz Brozincevic & Cie, Motorwagenfabrik, Wetzikon

Oelwanne und Sieb

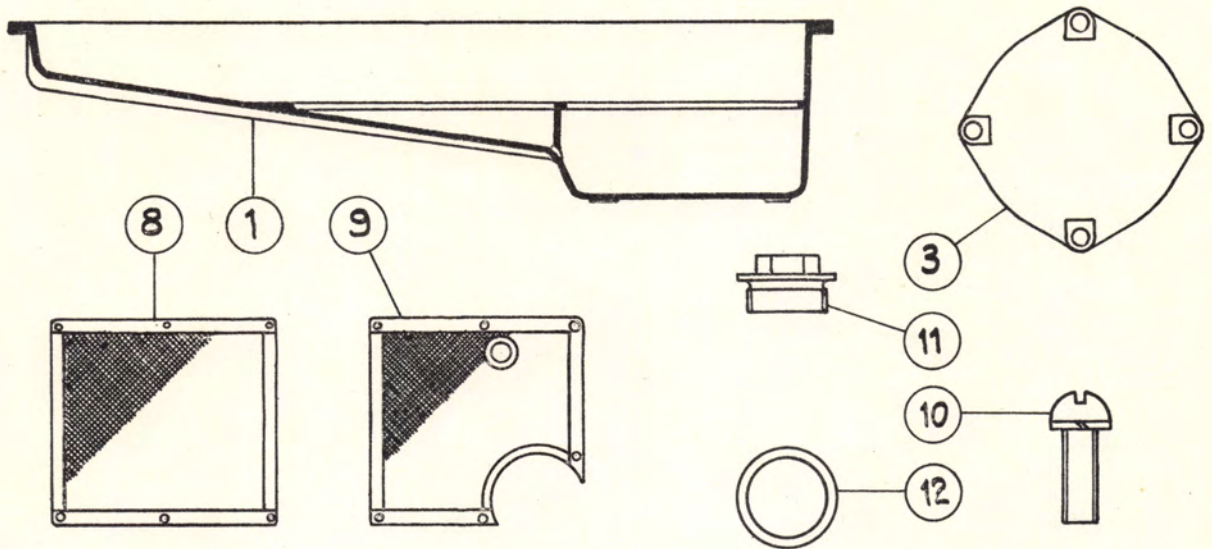

Stück Nr.	Anzahl	Gegenstand	Pos.
D 3404.11	1	Oelwanne	1
D 3404.2	1	Dichtung zu Pos.1	2
D 3404.16	1	Deckel	3
D 3404.7	1	Dichtung zu Pos.3	4
Kr K 138	4	Stiftschraube M 8 x 18	5
Kr K 117	4	Kronenmutter M 8 mit Splint	6
Kr K 143	4	bl. Scheibe	7
D 3404.12	1	Metallsieb	8
D 3404.13	1	Metallsieb	9
VSM 12310	14	Rundkopfschraube M 6 x 14 m. Federring	10
Din 4610	1	Verschlusschraube 26 x 1,5	11
Din 4609	1	Dichtung B 26 x 32	12
Kr K 137	22	Stiftschraube M 10 x 30	13
Kr K 143	22	bl. Scheibe 10	14
Kr K 113	22	Mutter M 10	15
Kr K 135	1	Stiftschraube M 10 x 30	16
Kr K 143	1	bl. Scheibe 10	17
Kr K 113	1	Mutter M 10	18
Kr K 137	4	Stiftschraube M 10 x 30	19
Kr K 143	4	bl. Scheibe 10	20
Kr K 113	4	Mutter M 10	21
			22
			23
			24
			25

Type: D 34.....

Blatt Nr. 1b...

A. G. Franz Brozincevic & Cie, Motorwagenfabrik, Wetzikon

Oelleitung, Messtab und Einfüllung

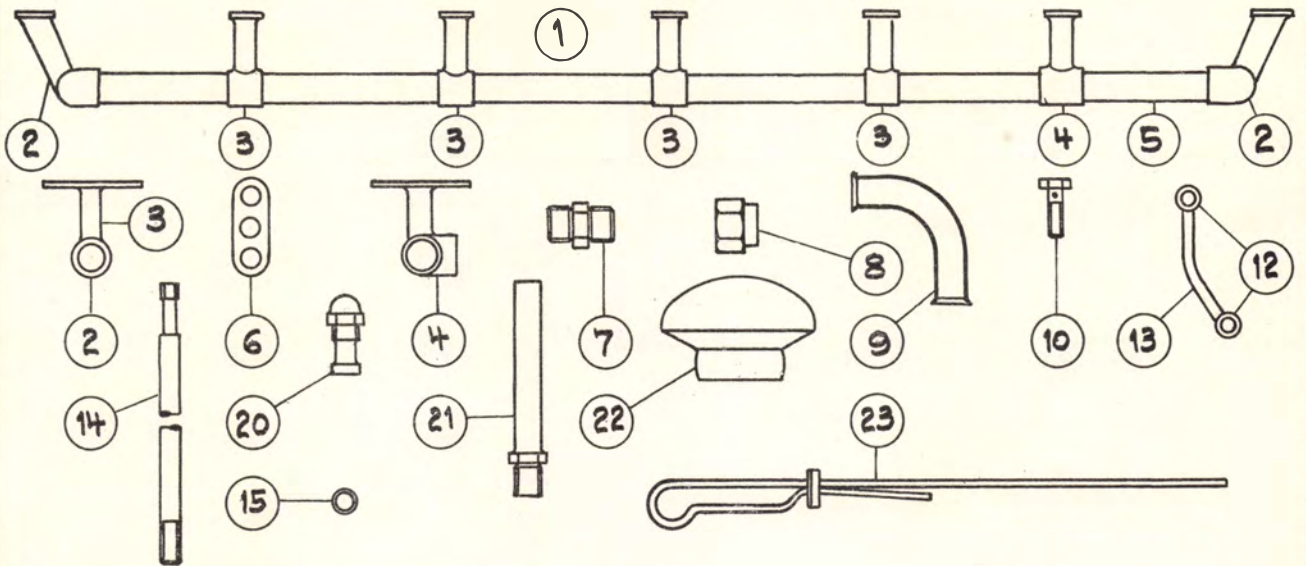

Stück Nr.	Anzahl	Gegenstand	Pos.
	1	Druckleitung komplett	1
M 3002.11	2	Flanschstutzen schräg	2
D 3402.3	4	"	3
D 3402.43	1	" für Rohranschluss	4
D 3402.45	1	Druckleitungsrohr	5
D 3402.7	7	Dichtung	6
F 13062a/1	2	Nippel	7
F 13062a/2	2	Mutter	8
D 3402.44	1	Zwischenrohr	9
D 3402.11	6	Befestigungsschraube	10
D 3402.35	6	Sicherungsblech	11
D 3402.10	6	Anschlussstück	12
D 3402.12	3	Verbindungsrohr	13
D 3402.32	3	Druckrohr	14
D 3402.38	6	Kernlederring	15
D 3402.47	3	Schlitzschraube	16
M 3002.19	3	Feder	17
	3	Kugel 3/8"	18
Kr K 115	3	Mutter M 12 x 1,5	19
D 3402.46	3	Stopfen	20
D 3402.19	1	Oelmesstabführung	21
D 3402.5	1	Oeleinfülldeckel	22
D 3402.18	1	Oel-Messtab	23
D 3402.48	2	Sicherungsblech	24
	2	Rundkopfschr. M 6 x 10 mit Draht	25

Type: D 34

Blatt Nr. 2

A. G. Franz Brozincevic & Cie, Motorwagenfabrik, Wetzikon

Filterleitung mit Entlüftung

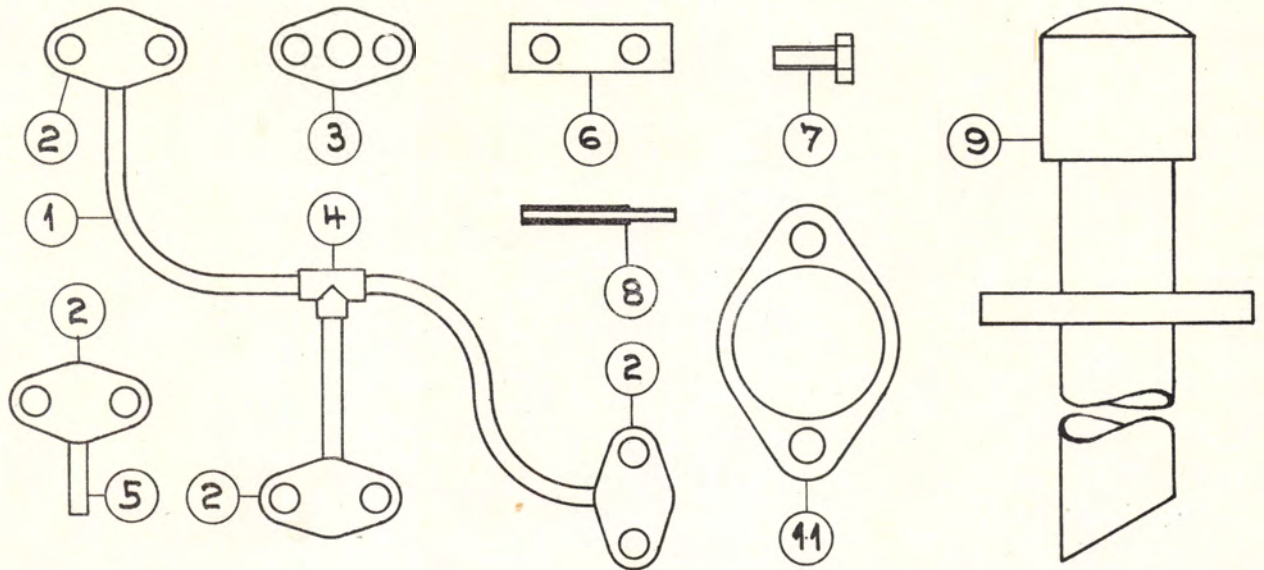

Stück Nr.	Anzahl	Gegenstand	Pos.
D 3402.36	1	Filterleitung	1
D 3402.21	4	Flansch	2
D 3402.22	4	Dichtung	3
D 3402.23	1	T-Stück	4
D 3402.34	1	Ablaufrohr	5
D 3402.28	4	Sicherungsblech	6
Kr K 131	8	Sechskantschraube M 8 x 20	7
D 3402.25	1	Druckrohr	8
D 3402.26	1	Entlüftungsrohr	9
D 3402.27	1	Flanschdichtung	10
Kr K 137	2	Stiftschraube M 10 x 20	11
Kr K 113	2	Mutter M 8	12
	2	Federring 10,5 ϕ	13
			14
			15
			16
			17
			18
			19
			20
			21
			22
			23
			24
			25

Type: D 34

Blatt Nr. 3

A.G. Franz Brozincevic & Cie, Motorwagenfabrik, Wetzikon

Kurbeltriebwerk

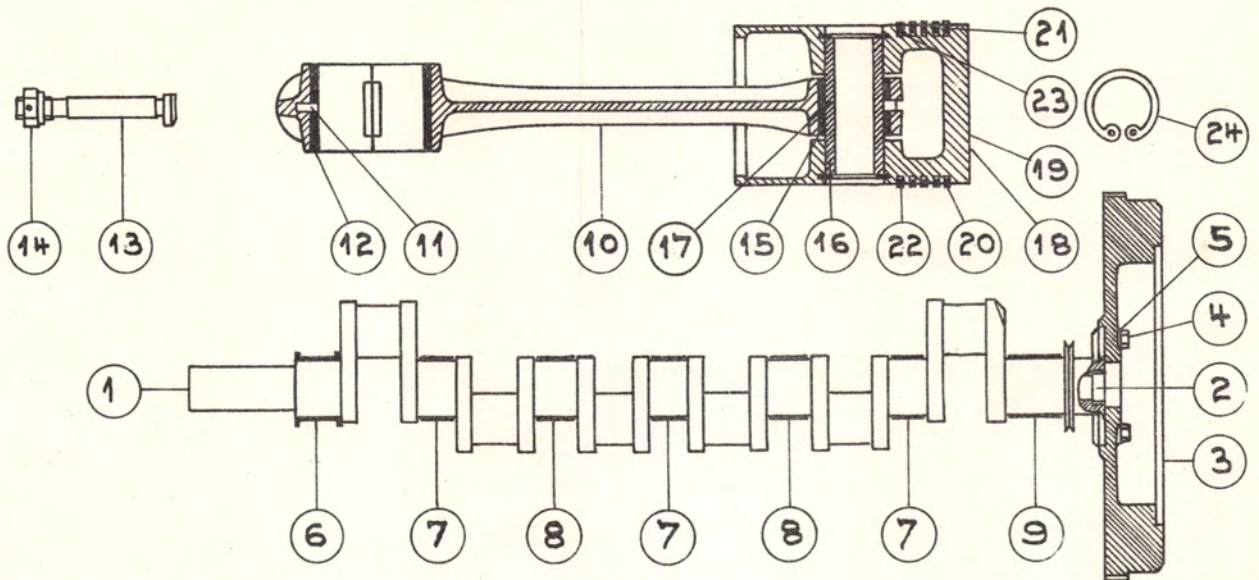

Stück Nr.	Anzahl	Gegenstand	Pos.
D 3403.31	1	Kurbelwelle	1
M 3003.2	1	Verschlussstopfen	2
R 3.2	1	Schwungrad	3
M 3005.3	10	Sechskantschraube M 14 x 30	4
M 3005.7	5	Sicherungsblech	5
D 3403.9	1	Kurbelwellenpasslager	6
D 3403.26	3	Kurbelwellenlager	7
D 3403.27	2	" "	8
D 3403.28	1	" "	9
D 3403.14	6	Pleuelstange	10
M 3001.25	6	Passtift	11
D 3403.17	6	Pleuellager	12
D 3403.15	12	Passschraube	13
M 3004.10	12	Kronenmutter M 14 mit Splint	14
D 3403.16	6	Büchse	15
D 3403.22	6	Kolbenbolzen 90 mm lang f. 105 Bohrung	16
	6	" " 94 mm " " 110 "	17
D 3403.19	6	Kolben 105 ϕ NovaNo. F 9605/4	18
	6	" 110 ϕ " " F 9609	19
	24	Kolbenringe 105 ϕ x 3,5/4	20
	24	" " 110 ϕ x 4/4,2	21
D 3403.21	6	Oelabstreifring 105 ϕ x 5,5/4,2	22
	6	" " 110 ϕ x 6/4,2	23
	12	Seegerring	24
			25

Type: D 34.....

Blatt Nr.4....

A. G. Franz Brozincevic & Cie, Motorwagenfabrik, Wetzikon

Schwingungsdämpfer

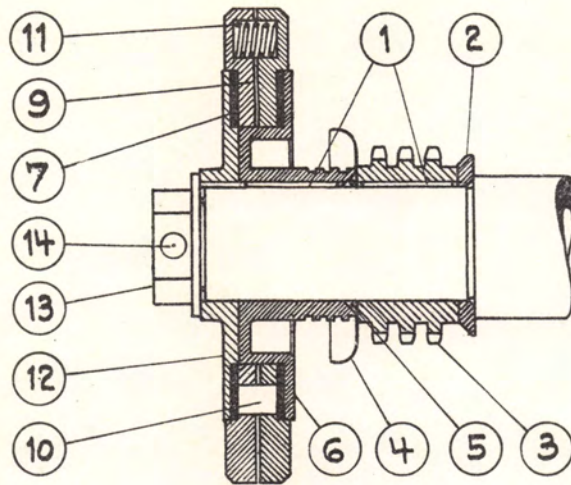

Stück Nr.	Anzahl	Gegenstand	Pos.
	2	Keil 8 x 10 x 50	1
D 3403.8	1	Distanzscheibe	2
M 3007.3R	1	Kettenrad	3
M 3003.8A	1	Oelschleuderring	4
M 3003.28	1	Dichtungsring	5
M 3003.20	1	Hintere Nabe	6
M 3003.24	2	Belag	7
	24	Niete zu Pos. 7	8
M 3003.23	2	Schwungscheibe	9
M 3003.30	2	Mitnehmer	10
M 3003.25	12	Feder	11
M 3003.21	1	Vordere Nabe	12
F 12728	1	Andrehmutter	13
F 12727	1	Stift zu Pos. 13	14
Kr K 137	9	Stiftschraube M 10 x 20	15
Kr K 113	9	Mutter M 8	16
	9	Federring 10 ø	17
			18
			19
			20
			21
			22
			23
			24
			25

Type: ...D...34.....

Blatt Nr. ...5.....

A. G. Franz Brozincevic & Cie, Motorwagenfabrik, Wetzikon

Nockenwelle

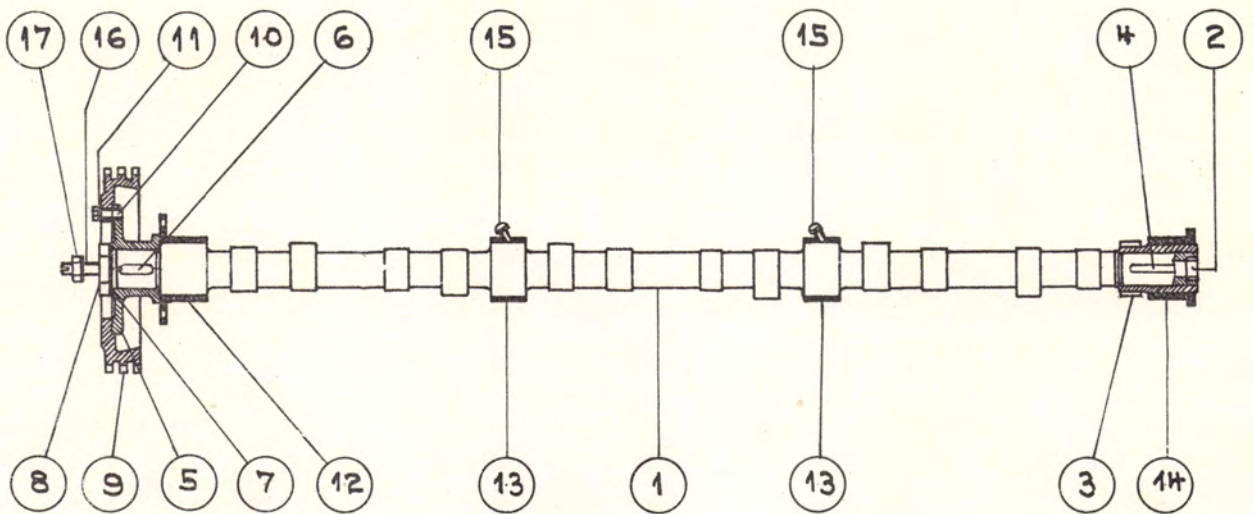

Stück Nr.	Anzahl	Gegenstand	Pos.
D 3406.1	1	Nockenwelle	1
D 3406.5	2	Stopfen	2
D 3406.25	1	Schraubenrad	3
	1	Keil 5 x 8 x 50	4
D 3406.4	1	Radnabe	5
	1	Keil 6 x 10 x 35	6
D 3406.7	1	Sicherung	7
D 3406.6	1	Mutter M 34 x 2	8
M 3007.4R	1	Kettenrad Z = 48	9
Kr K 131	6	Sechskantschraube M 8 x 20	10
D 3406.19	3	Sicherungsblech	11
D 3406.2	1	Nockenwellenlager vorn	12
D 3401.12	2	" " Mitte	13
D 3401.13	1	" " hinten	14
	2	Rundkopfschraube M 6 x 15 m. Federring	15
D 3401.18	1	Stellschraube M 10	16
Kr K 113	1	Gegenmutter M 10 8 hoch m.bl. Scheibe	17
			18
			19
			20
			21
			22
			23
			24
			25

Type: D 34

Blatt Nr. 6

A. G. Franz Brozincevic & Cie, Motorwagenfabrik, Wetzikon

Stössel, Schwinghebel und Ventile

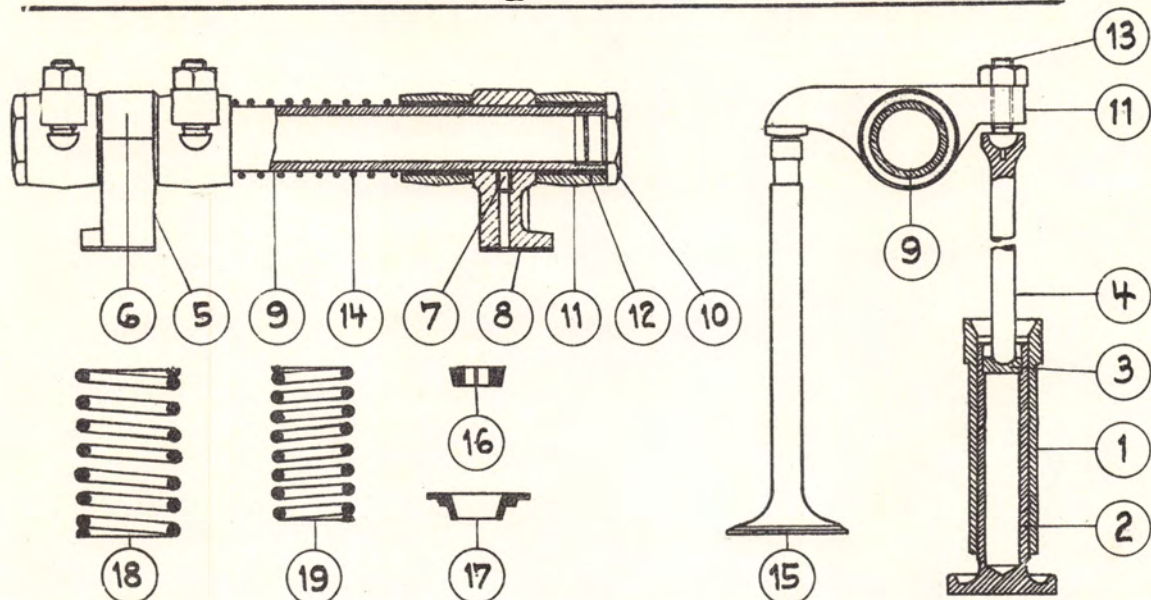

Stück Nr.	Anzahl	Gegenstand	Pos.
D 3401.20	12	Stösselführung	1
D 3406.8	12	Tellerstössel	2
D 3406.9	12	Kugelpfanne	3
D 3406.10	12	Stosstange	4
D 3406.30	6	Schwinghebelbock	5
D 3406.31	6	Deckel dazu	6
D 3406.22	3	Fixierstift	7
D 3406.23	6	Dichtung	8
D 3406.28	3	Schwinghebelwelle	9
M 3006.24	6	Verschlusschraube	10
D 3406.27	12	Schwinghebel	11
M 3006.38	12	Büchse	12
M 3006.21	12	Stellschraube m. 6kant. Mutter M 10 Kr K 115	13
D 3406.29	3	Feder	14
D 3408.33	12	Ventil	15
D 3408.34	12	Geteiltes Kegelstück	16
D 3408.35	12	Federteller	17
D 3408.36	12	Ventilfeder aussen	18
D 3408.37	12	" innen	19
Kr K 115	12	Stiftschraube M 10 x 70 z. Schwinghebelbock	20
Kr K 113	12	Mutter M 10	21
			22
			23
			24
			25

Type: D 34

Blatt Nr. 7

A. G. Franz Brozincevic & Cie, Motorwagenfabrik, Wetzikon

Kettentrieb

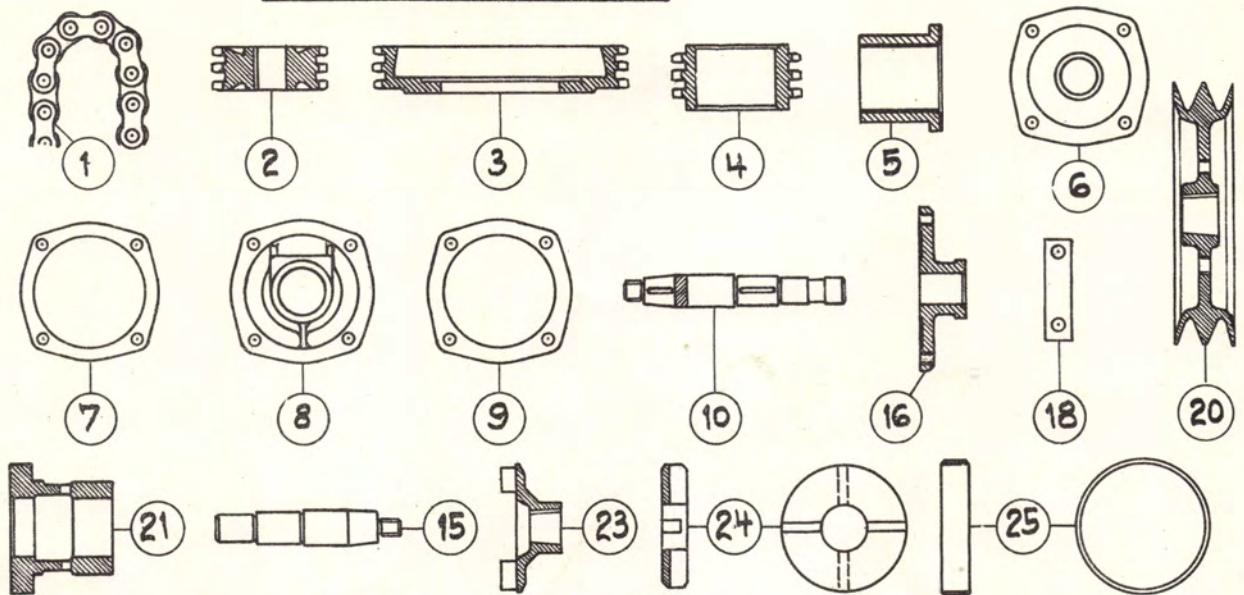

Stück Nr.	Anzahl	Gegenstand	Pos.
D 3407.3	1	Triplex-Rollenkette	1
D 3407.2	1	Zwischenrad	2
M 3007.4R	1	Kettenrad für Pumpenantrieb	3
M 3007.7R	1	Kettenrad für Kettenspanner	4
D 3407.8	2	Büchse	5
D 3407.5	1	Deckel	6
D 3407.9	1	Dichtung zu Pos. 6	7
D 3407.6	1	Deckel	8
D 3407.31	1	Dichtung zu Pos. 8	9
D 3407.1	1	Welle	10
	2	Keil 8 x 5 x 20	11
	2	Keil 8 x 5 x 30	12
Kr K 119	1	Kronenmutter M 14 x 1,5 m. Splint	13
Kr K 143	1	Scheibe 14, 3 mm hoch	14
D 3407.32	1	Welle	15
D 3407.35	1	Radnabe	16
Kr K 131	6	Sechskantschraube M 8 x 20	17
D 3406.19	3	Sicherungsblech	18
Kr K 119	1	Kronenmutter M 16 x 1,5 m. Splint u. Scheibe	19
D 3407.34	1	Riemenscheibe 170 ø	20
M 3007.15A	1	Büchse	21
VSM12320	2	Senkschrb. 60° M 10 x 30 x 22	22
D 3407.33	1	Kupplungsstück	23
D 3407.26	1	Mitnehmer	24
D 3407.27	1	Ring 88,5 x 95 ø	25

Type: D. 34.....

Blatt Nr. 8

A. G. Franz Brozincevic & Cie, Motorwagenfabrik, Wetzikon

Kettenspannrad

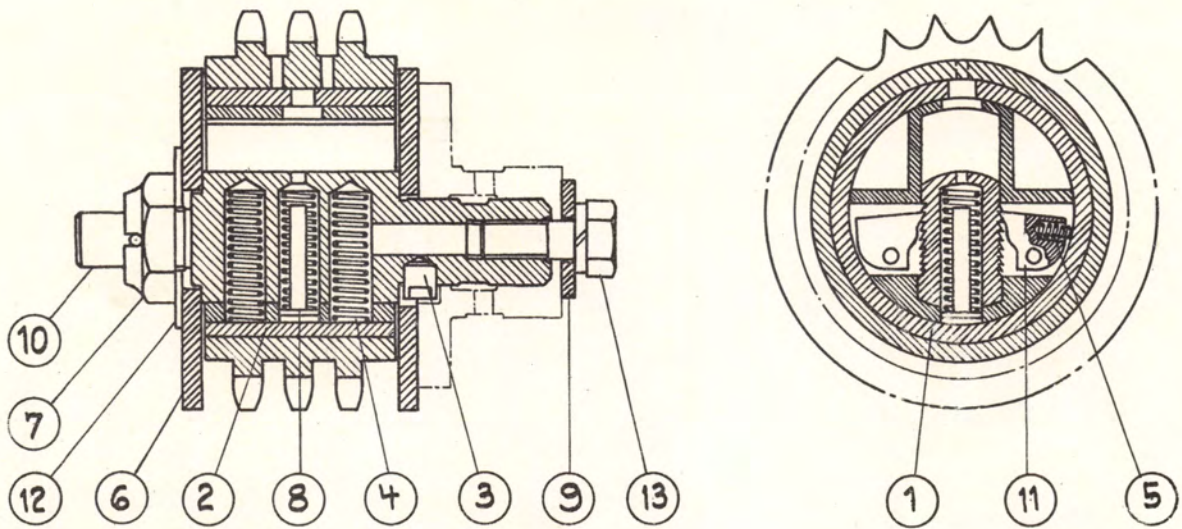

Stück Nr.	Anzahl	Gegenstand	Pos.
M 3007.20	1	Gehäuse	1
M 3007.26	1	Laufbüchse	2
M 3007.29	1	Keil	3
M 3007.23	3	Druckfeder	4
M 3007.24	2	Druckfeder	5
M 3007.28	1	Scheibe	6
M 3007.25	1	Kronenmutter mit Splint	7
M 3007.27	1	Bolzen	8
M 3007.30	1	Unterlagscheibe	9
M 3007.21	1	Schaft	10
M 3007.22	2	Klinke	11
M 3007.18	1	Unterlagscheibe	12
Kr K 131	1	6kant. Schrb. M 10 x 25 mit Federring	13
	1	Stift 5/10	14
	2	Stift 5/50	15
D 3401.25	1	Büchse zu Kettenspanner	16
			17
			18
			19
			20
			21
			22
			23
			24
			25

Type: D 34

Blatt Nr. 9

A. G. Franz Brozincevic & Cie, Motorwagenfabrik, Wetzikon

Zylinder und Zylinderkopf

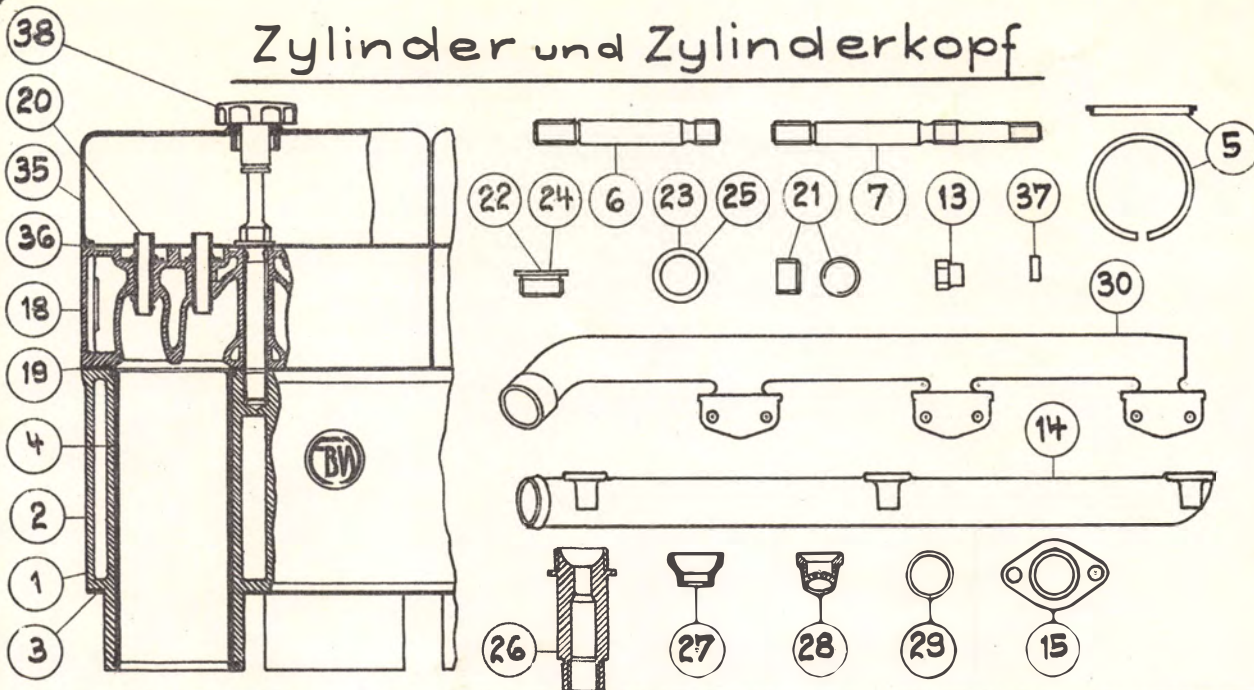

Stück Nr.	Anzahl	Gegenstand	Pos.
D 3408.46	1	Zylinderblock 105 Bohrung	1
D 3408.56	1	Zylinderblock 110 Bohrung	2
D 3408.2	1	Dichtung	3
D 3408.3	6	Führungsbüchse für 105 Bohrung	4
D 3408.7	6	Sicherungsringe " 105 "	5
D 3408.5	24	Stiftschraube 168 lg.	6
D 3408.6	3	Stiftschraube 245 lg.	7
Kr K 113	27	Mutter M 18	8
Kr K 143	27	bl. Scheibe 18, 4 mm hoch	9
	1	Wasserhahn 1/4" GG	10
Din 4609	1	Dichtung B 14 x 20	11
Kr K 135	12	Stiftschraube M 10 x 40 zu Düsenhalter	12
D 3408.49	12	Mutter " "	13
D 3410.20	1	Zuflussrohr	14
M 3013.9	6	Dichtung	15
Kr K 131	6	Sechskantschraube M 8 x 45	16
Kr K 143	6	bl. Scheibe 8	17
D 3408.18	3	Zylinderkopf	18
D 3408.19	3	Dichtung	19
D 3408.20	12	Ventilführung	20
D 3408.45	6	Kernlochstopfen	21
D 3408.47	11	Bundstopfen	22
D 3408.50	11	Dichtring	23
D 3408.48	17	Bundstopfen	24
D 3408.51	17	Dichtring	25

Type: D 34

Fortsetzung Blatt 10a

Blatt Nr. 10

A. G. Franz Brozincevic & Cie, Motorwagenfabrik, Wetzikon

Fortsetzung von Blatt 10

Stück Nr.	Anzahl	Gegenstand	Pos
D 3408.40	6	Speicher-Oberteil	26
D 3408.41	6	Speicher-Unterteil	27
D 3408.42	6	Speicher-Einsatz	28
D 3408.43	6	Dichtringe 50,5 x 60	29
D 3410.35	1	Abflussrohr	30
Kr K 705	1	Kernstopfen M 24 x 1,5	31
Kr K 135	6	Stiftschraube M 8 x 50	32
Kr K 143	6	bl. Scheibe 8	33
Kr K 113	6	Mutter M 8	34
D 3408.30	3	Ventilhaube	35
D 3408.31	3	Dichtung	36
M 3001.25	3	Fixierstift	37
M 3008.5A	3	Haubenmutter	38
	3	Seegerringe 28 x 2	39
D 3401.11	14	Stiftschraube M 18 x 242	40
Kr K 143	14	bl. Scheibe 18	41
Kr K 113	14	Mutter M 18	42
<u>Fortsetzung von Blatt 12</u>			
	2	Ventilatorriemen	26
D 3410.21	1	Wasserrohr	27
D 3410.22	1	Wasserrohr	28
Kr K 135	4	Stiftschraube M 8 x 20 zu Wasserrohre	29
Kr K 113	4	Mutter M 8 " "	30
31 KrM207	2	Dichtung " "	31
	1	Schlauchstück 40 x 48 x 100	32
	2	Schlauchbinder Beru	33
Kr K 137	3	Stiftschraube M 12 x 30 für Befestigung	34
Kr K 143	3	bl. Scheibe 12	35
Kr K 113	3	Mutter M 12	36

Type: D 34.....

Blatt Nr. 10a

A. G. Franz Brozincevic & Cie, Motorwagenfabrik, Wetzikon

Oelpumpe m. Antrieb

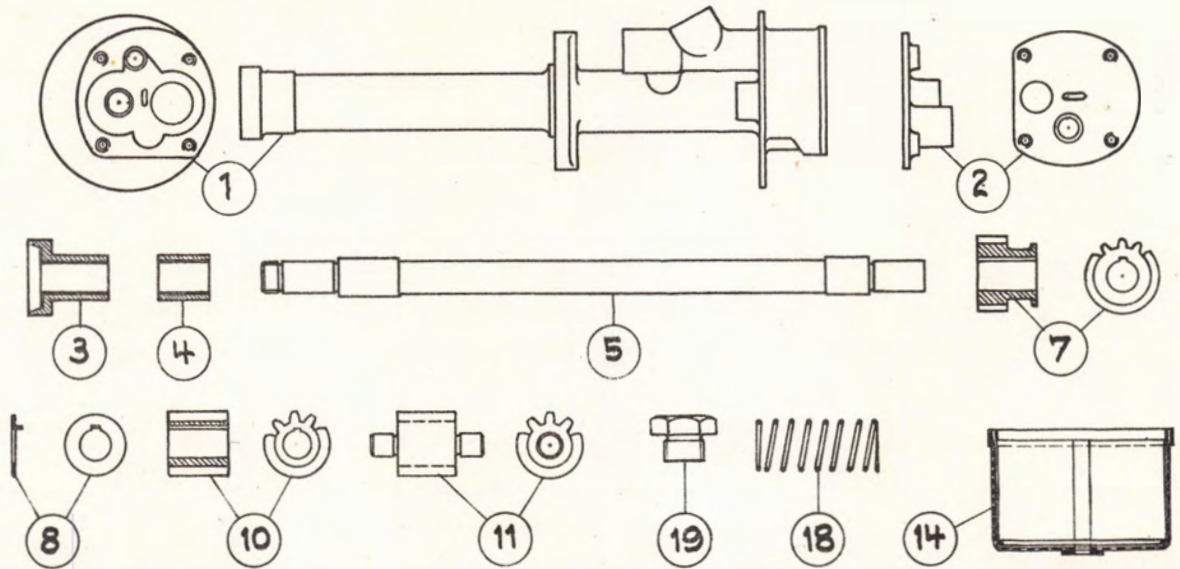

Stück Nr.	Anzahl	Gegenstand	Pos.
D 3409.24	1	Oelpumpengehäuse	1
D 3409.15	1	Deckel	2
D 3409.16	1	Obere Lagerbüchse	3
D 3409.17	1	Untere Lagerbüchse	4
D 3409.18	1	Welle	5
Kr G 516	2	Keil 5 x 3 x 25	6
D 3409.10	1	Schraubenrad	7
D 3409.19	1	Sicherungsblech	8
Kr K 115	1	Mutter 9 mm hoch M 18 x 1,5	9
D 3409.11	1	Pumpenrad	10
D 3409.12	1	Pumpenrad	11
Kr K 136	6	Stiftschraube M 8 x 22	12
Kr K 117	6	Kronenmutter M 8 mit Splint	13
D 3409.20	1	Siebkorb	14
Kr K 131	1	Kopfschraube M 8 x 15	15
	1	Federring 8 ϕ	16
	1	Kugel 11/16"	17
D 3409.22	1	Feder	18
D 3409.21	1	Verschlusschraube	19
Kr K 705	1	Gewindestopfen M 16 x 8	20
	2	Kerbstift 4 mm	21
Kr K 138	2	Stiftschraube M 10 x 28	22
Kr K 117	2	Kronenmutter M 10 mit Splint	23
			24
			25

Type: D. 34.....

Blatt Nr. 11

A. G. Franz Brozincevic & Cie, Motorwagenfabrik, Wetzikon

Wasserpumpe mit Ventilator

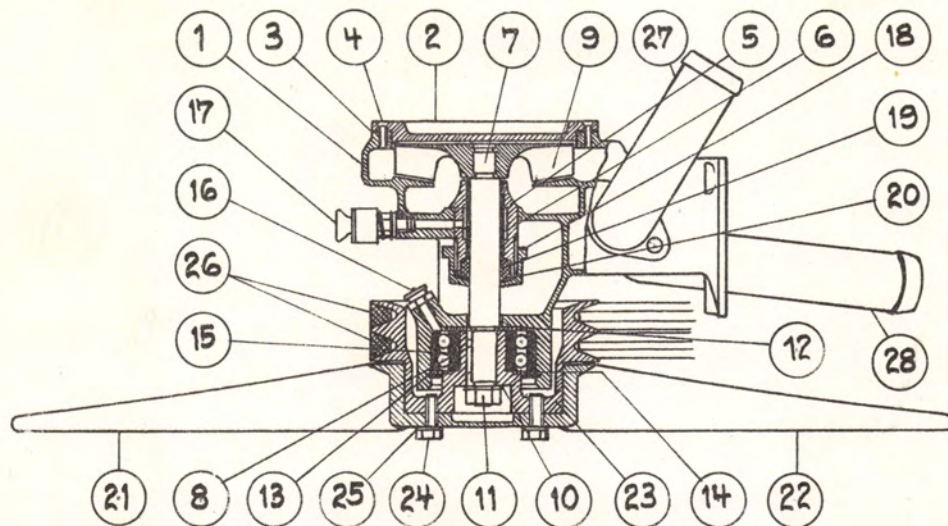

Stück Nr.	Anzahl	Gegenstand	Pos.
D 3410.1	1	Wasserpumpengehäuse	1
D 3410.2	1	Deckel	2
D 3410.4	1	Dichtung	3
VSM 12327	6	Senkschraube 90° M 6 x 16	4
D 3410.10	1	Lagerbüchse	5
D 3410.11	1	Büchse	6
D 3410.5	1	Welle	7
	1	Keil 6 x 6 x 20	8
D 3410.3	1	Schaufelrad	9
Kr K 143	1	bl. Scheibe 12	10
Kr K 119	1	Kronenmutter M 12	11
M3010.14A	1	Distanzscheibe	12
M 3010.21	1	Sprengring	13
M 3010.22	1	Dichtungsscheibe	14
BB 30	1	Kugellager 72 x 30 x 27	15
	1	Técalémit 1/8" GG	16
	1	Fettbüchse No. 2 1/8" GG	17
D 3410.13	1	Stopfbüchsenmutter	18
M 3010.9	1	Packung rechtsgängig	19
M 3010.10	1	Einlagscheibe	20
D 3410.27	1	Windflügel 625 ø	21
D 3410.28	1	Windflügel 600 ø	22
D 3410.23	1	Ventilatorrolle 150 ø	23
Kr K 131	6	Sechskantschraube M 8 x 20	24
Kr K 143	6	bl. Scheibe	25

Type: D 34 Fortsetzung auf Blatt 10a

Blatt Nr. 12

A. G. Franz Brozincevic & Cie, Motorwagenfabrik, Wetzikon

Ansaugrohr, Auspuffleitung und Heizrohr.

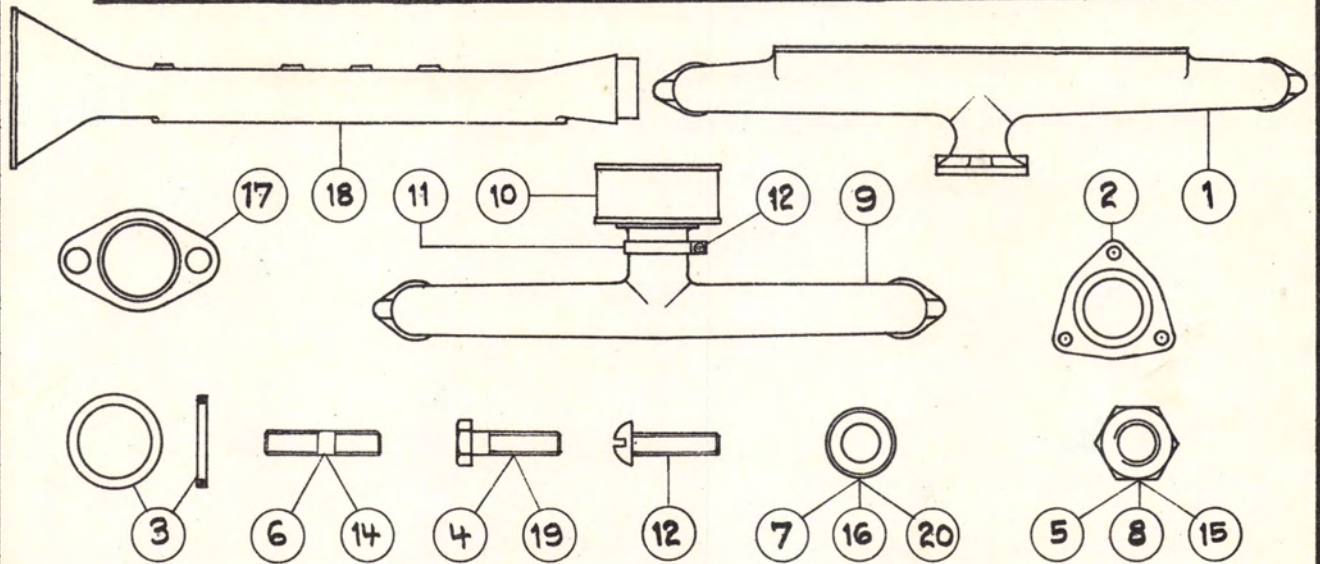

Stück Nr.	Anzahl	Gegenstand	Pos.
D 3413.8	1	Auspuffrohr	1
D 3413.18	1	3-Loch-Flansch	2
M 3013.19	1	Dichtung	3
Kr K 131	3	Sechskantschraube M 12 x 50	4
	3	Messingmutter M 12 12 hoch	5
Kr K 135	12	Stiftschraube M 12 x 35	6
Kr K 143	12	bl. Scheibe 12	7
	12	Bronzemutter M 12 x 12 hoch	8
D 3413.3	1	Saugrohr	9
D 3413.7	1	Luftfilter ABC Type 80	10
D 3413.6	1	Rohrschelle	11
VSM 12318	1	Halbrundschraube M 6 x 30/17	12
VSM 12741	1	Federring B 7 x 2/2	13
Kr K 135	6	Stiftschraube M 10 x 30	14
Kr K 113	6	Mutter M 10	15
Kr K 143	6	bl. Scheibe 10	16
D 3408.44	9	Dichtung zu Pos.1 und Pos. 9	17
M 3013.40	1	Heizleitung	18
Kr K 131	3	6kt. Schraube M 12 x 90	19
Kr K 143	3	bl. Scheibe 12	20
			21
			22
			23
			24
			25

Type: D 34

Blatt Nr. 13

A. G. Franz Brozincevic & Cie, Motorwagenfabrik, Wetzikon

Elektrische Ausrüstung

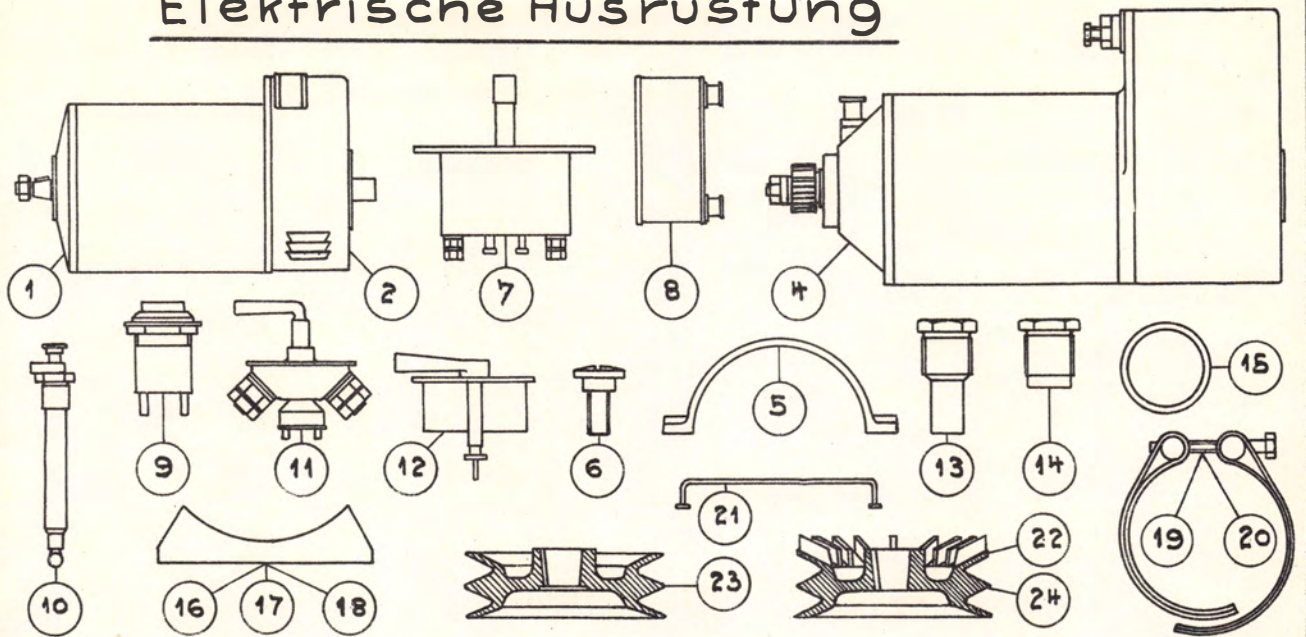

Stück Nr.	Anzahl	Gegenstand	Pos.
	1	Lichtmaschine Bosch FQA 300 W.	1
	1	Lichtmaschine Bosch RKC 200/12 950 L	2
Kr K 116	1	Kronenmutter M 14 m. Splint 3 x 28	3
	1	elektr. Anlasser m. Haltewicklung Bosch BPD	4
D 3414.6	1	Deckel zu Anlasserbefestigung	5
D 3414.7	1	Anschlagbolzen	6
	1	Fusschalter SSH 13/12	7
	1	Sicherungsdose 24 Volt	8
	1	Glühkontroller "Beru"	9
	6	Glühkerze m. Mutter "BERU" 2 Volt 1-polig	10
	1	Glühkerzenschalter	11
	1	Betätigungsschalter DHN	12
D 3414.9	6	Mutter für Bosch-Glühkerze	13
D 3414.15	6	Mutter für Beru- Glühkerze	14
M 3014.20	1	Ring 56 x 70 x 9	15
D 3414.14	1	Spannplatte f. Lichtmaschine Bosch FT 400	16
D 3414.2	1	" " " " " " 300 W.	17
D 3414.16	1	" " " " " " 200 W.	18
D 3414.3	2	Spannband kompl. 280 lg. u. 290 lg.	19
D 3414.12	2	" " 320 lg. u. 330 lg.	20
D 3414.8	5	Stromschiene für Beru-kerzen	21
D 3414.10	1	Riemenscheibe f. 380 W. Scintilla	22
D 3414.4	1	Riemenscheibe	23
D 3414.11	1	Riemenscheibe f. 400 W. Bosch	24
			25

Type: D 34

Blatt Nr. 14

A. G. Franz Brozincevic & Cie, Motorwagenfabrik, Wetzikon

Motoraufhängung

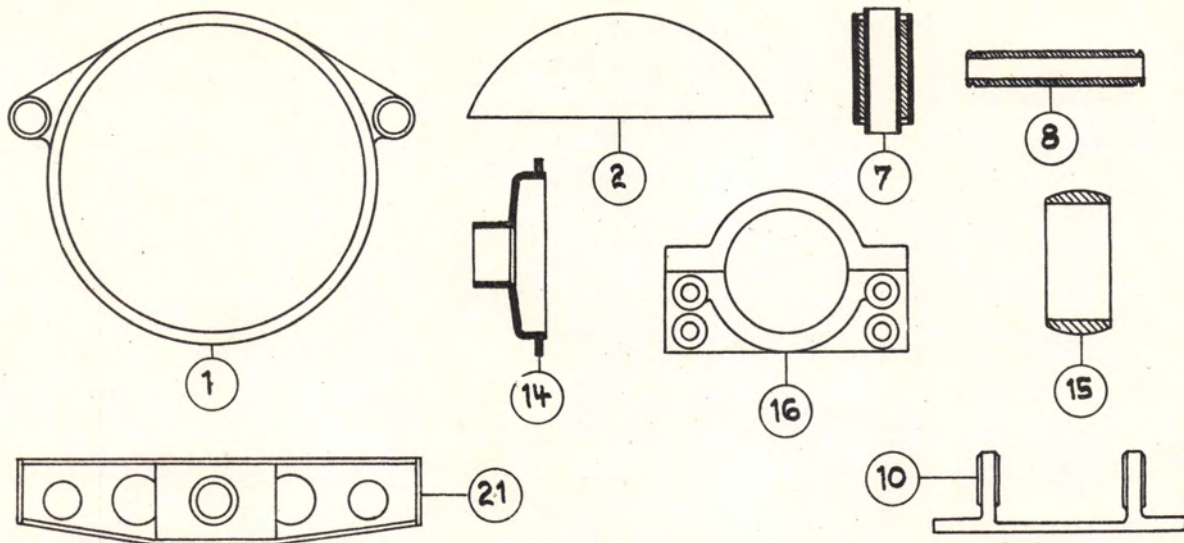

Stück Nr.	Anzahl	Gegenstand	Pos.
D 3417.21	1	Aufhängerling	1
D 3417.2	1	Blechsegment	2
Kr K 135	9	Stiftschraube M 10 x 60	3
Kr K 113	9	Mutter M 10	4
Kr K 143	9	bl. Scheibe 10	5
	4	Linsenkopfschraube M 8 x 17	6
D 3417.13	2	Silentbloc	7
D 3417.4	2	Bolzen 28 ϕ	8
	4	Seegerring 28 ϕ	9
D 3417.15	2	Aufhängebock	10
Kr K 131	4	Sechskantschraube M 14 x 45	11
Kr K 113	4	Mutter M 14	12
VSM 12741	4	Federring B 15 x 4/4	13
D 3417.10	1	Flansch	14
M 3017.22A	1	Kugelring	15
M 3017.21B	1	Traglager	16
Kr K 131	4	Sechskantschraube M 14 x 75	17
VSM 12741	4	Federring B 15 x 4/4	18
Kr K 131	2	Sechskantschraube M 14 x 105	19
Kr K 117	2	Mutter M 14 mit Splint	20
F 13076	1	Rahmentraverse vorn	21
			22
			23
			24
			25

Type: D 34

Blatt Nr. 15

A. G. Franz Brozincevic & Cie, Motorwagenfabrik, Wetzikon

Öelfilter

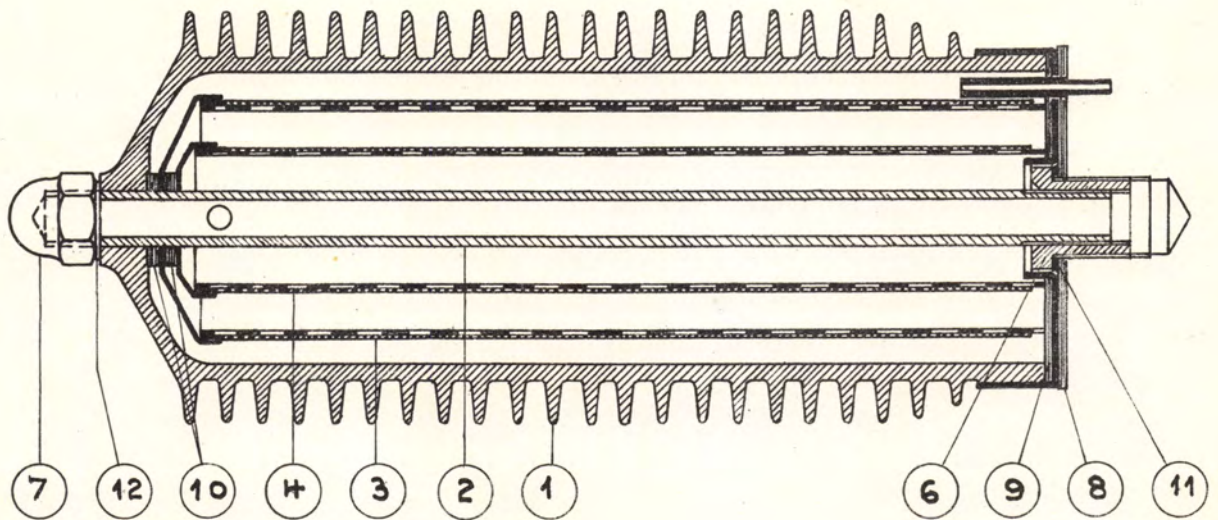

Stück Nr.	Anzahl	Gegenstand	Pos.
D 3418.3	1	Gehäuse	1
D 3418.13	1	Ablaufrohr	2
D 3418.14	1	Aeusseres Sieb	3
D 3418.15	1	Inneres Sieb	4
D 3418.6	1	Schmutzsammler	5
D 3418.7	1	Einsatzstück	6
D 3418.8	1	Hutmutter	7
D 3418.9	1	Dichtung	8
D 3418.10	1	Dichtung	9
D 3418.11	2	Dichtung 5 mm	10
D 3418.12	1	bl. Scheibe	11
Din 4609	1	Dichtungsring C 18 x 24	12
			13
			14
			15
			16
			17
			18
			19
			20
			21
			22
			23
			24
			25

Type: D 34

Blatt Nr. 16

A. G. Franz Brozincevic & Cie, Motorwagenfabrik, Wetzikon

Einspritzpumpe

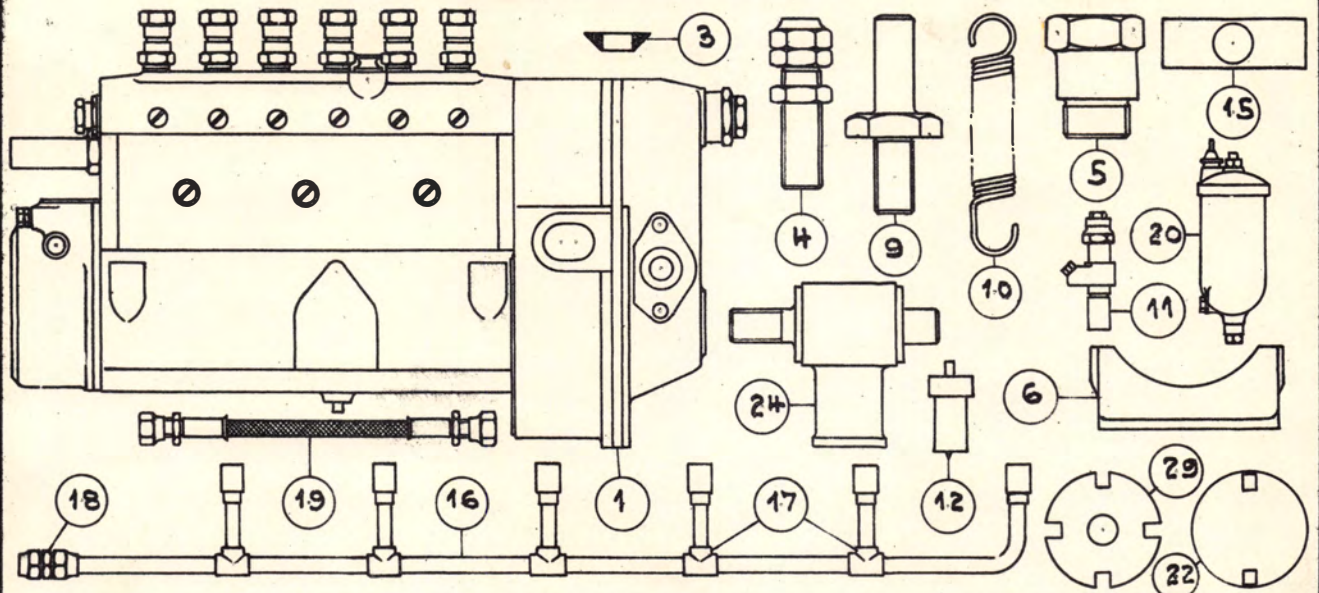

Stück Nr.	Anzahl	Gegenstand	Pos.
	1	Einspritzpumpe komplett	1
Kr K 131	4	Sechskantschraube M 8 x 90	2
D 3419.16	4	Scheibe	3
D 3419.17	1	Abstellvorrichtung komplett	4
D 3419.14	1	Nippel a. Pumpe	5
D 3419.4	1	Konsole für Pumpe	6
Kr K 131	4	Sechskantschraube M 10 x 55	7
Kr K 143	4	bl. Scheibe 10	8
D 3419.15	1	Bolzen	9
F 13021	1	Rückzugfeder	10
	6	Düsenhalter KB 48	11
	6	Zapfendüsen DN 45 18/ DN 4 SD 31	12
Din 4609	6	Dichtringe C 14 x 18	13
	1 Serie	Brennstoffleitungen 2 x 6 x 1900 lang	14
D 3419.13	1 Paar	Rohrschellen m. Sechskantschr. M 6 x 12	15
D 3419.11	1	Leckölleitung	16
D 3402.23	5	T-Stück	17
F 12567	1	Rohrverbindung	18
	1 Paar	K-Schlauch mit Anschlüssen	19
	1	Brennstofffilter Bosch	20
ZKH 75/1X	1	Mitnehmer	21
ZKH 76/2X	1	Kupplungsklaue	22
Kr K 131	2	Sechskantschraube M 8 x 23 m.U'scheibe u. Fr.	23
D 3419.18	2	Gummigelenk	24
			25

Type: D 34

Blatt Nr. 17

A. G. Franz Brozincevic & Cie, Motorwagenfabrik, Wetzikon

Unterdruckpumpe

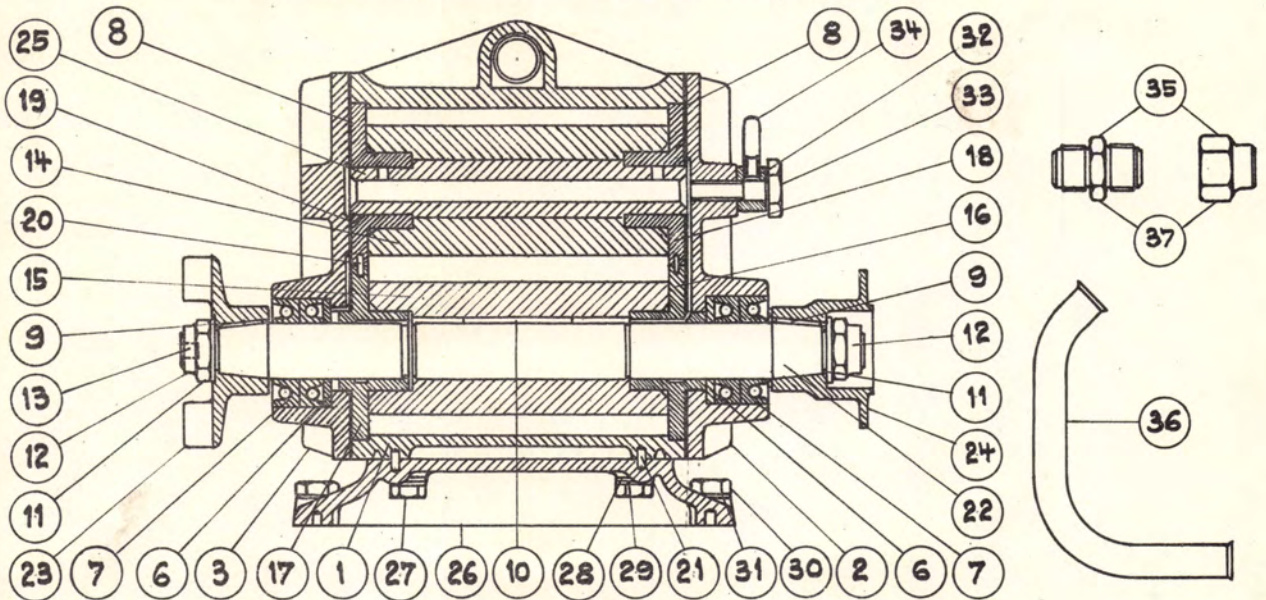

Stück Nr.	Anzahl	Gegenstand	Pos.
D 3420.22	1	Gehäuse	1
D 3420.2	1	Deckel rechts	2
D 3420.3	1	Deckel links	3
Kr K 131	24	Sechskantschraube M 8 x 25	4
VSM 12740	24	Federring B 9 x 2,5/4	5
D 3420.4	2	Deckscheibe	6
D 3420.5	4	Wellendichtung	7
D 3420.6	2	Gehäusedichtung	8
	2	Keile 5 x 8 x 20	9
	1	Keil 5 x 8 x 50	10
Kr K 143	2	Unterlagscheibe 16	11
Kr K 119	2	Kronenmutter M 16 mit Splint	12
VSM 12252	1	Gewindestopfen M 10 x 12	13
D 3420.20	1	Zahnrad	14
D 3420.21	1	Zahnrad mit Keilnute	15
D 3420.11	1	Lagerflansch unten rechts	16
D 3420.31	1	" " links	17
D 3420.12	1	" oben rechts	18
D 3420.30	1	" " links	19
	2	Stifte 3/8	20
	2	Stifte 6/12	21
D 3420.7	1	Welle durchgehend	22
D 3407.19	1	Kupplungsstück vorn	23
D 3407.22	1	" hinten	24
D 3420.8	1	Welle kurz	25

Type: D. 34.....

Fortsetzung auf Blatt 18a.

Blatt Nr. 18.

A. G. Franz Brozincevic & Cie, Motorwagenfabrik, Wetzikon

Fortsetzung von Blatt 18

Stück Nr.	Anzahl	Gegenstand	Pos
D 3420.16	1	Fussplatte	26
Kr K 131	4	Sechskantschraube M 8 x 25	27
Kr K 143	4	bl. Scheibe 8	28
VSM 12740	4	Federring B 9 x 2,5/4	29
Kr K 131	4	Sechskantschraube M 10 x 30	30
Kr K 143	4	bl. Scheibe 10	31
D 3402.10	1	Anschlussstück	32
D 3402.11	1	Befestigungsschraube	33
D 3420.19	1	Oelleitung 4/6 ϕ	34
F 12563a	1	Einseitige Rohrverbindung 1/2" G	35
D 3420.18	1	Rohrbogen	36
F 13062a	2	Einseitige Rohrverbindung 5/8" G	37
Din 4609	1	Dichtring C 22 x 28	38
Din 4609	2	Dichtring C 24 x 30	39

Type: D 34.....

Blatt Nr. 18a

A. G. Franz Brozincevic & Cie, Motorwagenfabrik, Wetzikon